

10 STAHLFARBEN

8 KUNSTSTOFFFARBEN

3 VERSCHIEDENE LÄNGEN

BREITES ROLLENSORTIMENT

MIT RÜCKWANDAUFBAUTEN

E R G Ä N Z B A R

SCHUBLADEN MIT 100% VOLLAUSZUG

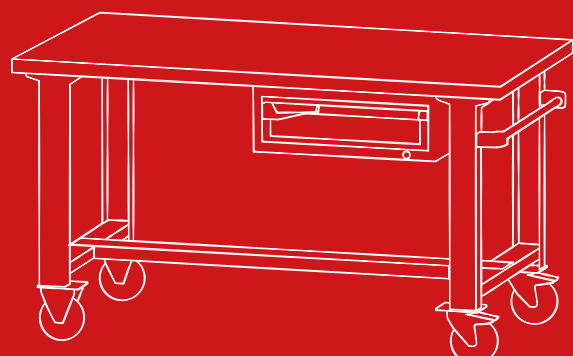
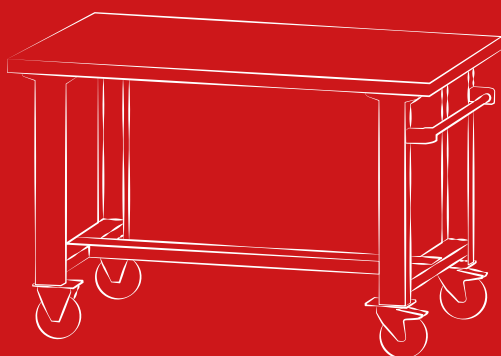



WORK ROL - MASTER

TECHNISCHE EIGENSCHAFTEN

FARBEN

SCHRANK

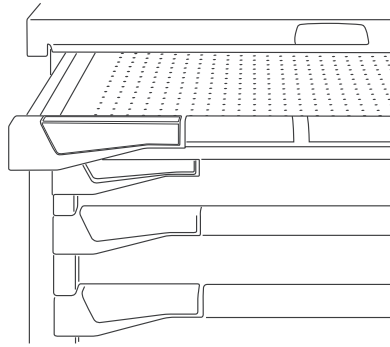

10 Farben für die Metallteile



8 Farben für die Kunststoffzubehöre

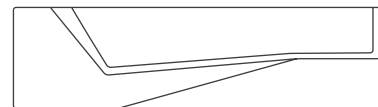

VORDERER GRIFF



SCHRÄNKE MIT SCHUBLADEN

Neue Schiene mit flexiblem Auszug mit mechanischer Einstellung des hinteren Schubladenanschlages an 3 verschiedenen Stellen.

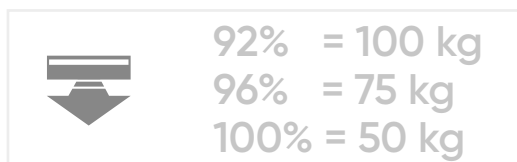

WIRBELVERSCHLUSSTANGE

Die Stange aus Profilaluminium ist immer fest fixiert, ohne zu drehen. Die Schließbewegung wird von Dübeln erzeugt, die vertikal gleiten und dabei eine der elementaren Kräfte der Physik nutzen: die Schwerkraft. Je einfacher die Bewegung, desto unwahrscheinlicher sind Brüche. Ein auf dem Stangenkopf positioniertes Verriegelungssystem sorgt für die Schließung der Verschlussstange.



ZYLINDERSCHLOSS



ÜBERTRAGUNG VOM SCHLISSZYLINDER ZUM KOPF DER WIRBELVERSCHLUSSSTANGE: MIT HILFE EINES STAHLSEILS IN ELASTISCHER HÜLLE UND EINER LINEAREN BEWEGUNG.

DAS ZYLINDERSCHLOSS IST IN 23 VERSCHIEDENE SERIEN EINGETEILT. JEDE SERIE HAT EINE SCHLÜSSELNUMMERIERUNG ZWISCHEN 1 UND 160, WAS INSGESAMT 3.680 VERSCHIEDENE KOMBINATIONEN ERGIBT.

SERIENMÄSSIG MIT 2 SCHLÜSSELN

PUSH TO OPEN – EINZELNE SCHUBLADENÖFFNUNG

Im Vergleich zu den traditionellen Systemen, die den Zusatz von weiteren Zubehörteilen an der Front benötigen, ist die einzelne Öffnung der Schubladen im Zylinder integriert. Um die Schubladen zu öffnen, genügt es auf den Schließzylinder zu drücken. Je weniger Zubehör ein Mechanismus erfordert, um so weniger Bruchmöglichkeiten gibt es.

DER
SCHUBLADENAUSZUG
IST FLEXIBEL



FIXE UND EINSTELLBARE BEINE MIT ROLLEN

Die Beine sind aus Stahlblech gefertigt, mit Lochungen am oberen Bereich für die Befestigung an der Arbeitsplatte und auf den Grundplatten zur Montage der Rollen, die im Durchmesser von 125 mm und in geeigneten Modellen für die unterschiedlichsten Bodenbeläge verfügbar sind. Es gibt auch eine von 850 bis 1250 mm höhenverstellbare Ausführung mit zwei gelochten Verlängerungen mit einem Lochabstand von 25 mm (Einstellung mittels Verschraubung). Das Bein mit Lenkrollen ist mit einem bequemen Griff für die Bewegung der Werkbank ausgestattet.

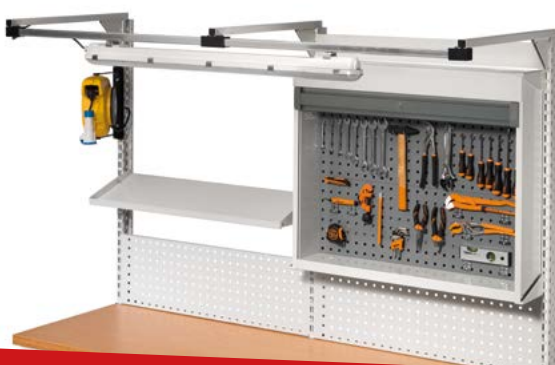

AUF ANFRAGE KÖNNEN
RÜCKWANDAUFBAUTEN
EINGESETZT WERDEN UM IHRE WERKBANK ZU
KOMPLETTIEREN

SIEHE S. 859



● ART. M CA C228 C010 03 04
H = 840 mm - 1 Schublade

 Farbauswahl STAHL

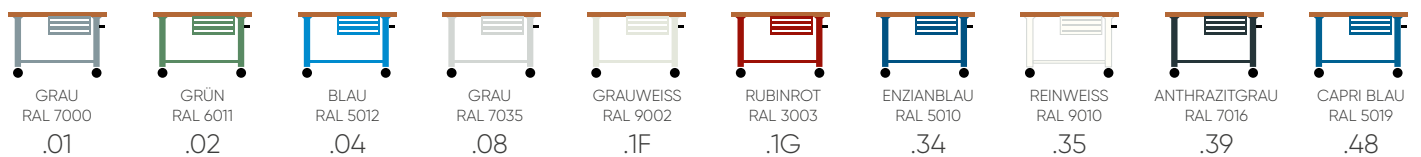

Farbauswahl KUNSTSTOFFTEILE  DARK GREY .M0

 KONFIGURIEREN SIE IHRE WERKBANK AB S. 807

 RÜCKWANDAUFBAUTEN SIEHE S. 859

 EINTEILUNGSMATERIAL SIEHE S. 157/379

 VORBEREITUNGSSET FÜR KLEINTEILE-ORGANIZER SIEHE S. 158

ZEICHENERKLÄRUNG

 TIEFE

 VERSCHLUSS

 TRAGKRAFT DER WERKBANK

! DIE TRAGKRAFTANGABEN SIND NETTOANGABEN UND BEZIEHEN SICH AUF GLEICHMÄSSIG VERTEILTE GEWICHTE

PLATTE AUS MULTIPLEX IN 40 mm DICKE



ART.				
M CA C228 0000 02 04		750 mm	-	240
M CA C328 0000 02 04		800 mm	-	240



ART.				
M CA C228 0000 05 04		750 mm	-	240
M CA C328 0000 05 04		800 mm	-	240

H 890/1290 mm



Schrank Abm. mm 561x726x200 H (27x36 EH)

ART.				
● M CA C228 C010 03 04		750 mm	key	220
M CA C328 C010 03 04		800 mm	key	220



Schrank Abm. mm 561x726x200 H (27x36 EH)

ART.				
M CA C228 C010 06 04		750 mm	key	220
M CA C328 C010 06 04		800 mm	key	220

H 890/1290 mm



Schrank Abm. mm 561x726x400 H (27x36 EH)

ART.				
M CA C228 S010 04 04		750 mm	key	200
M CA C328 S010 04 04		800 mm	key	200
M CA C228 P210 04 04		750 mm	code	200
M CA C328 P210 04 04		800 mm	code	200



Schrank Abm. mm 561x726x400 H (27x36 EH)

ART.				
M CA C228 S010 07 04		750 mm	key	200
M CA C328 S010 07 04		800 mm	key	200
M CA C228 P210 07 04		750 mm	code	200
M CA C328 P210 07 04		800 mm	code	200

H 890/1290 mm



2 Lenkrollen mit Feststeller aus Standardgummi Ø 125 mm
2 Bockrollen aus Standardgummi Ø 125 mm



ART. M CA C242 C010 09 04

H = 840 mm - 1 Schublade (H = 200 mm)
 Schrank Abm. mm 561x726x300 H (27x36 EH)

Farbauswahl STAHL

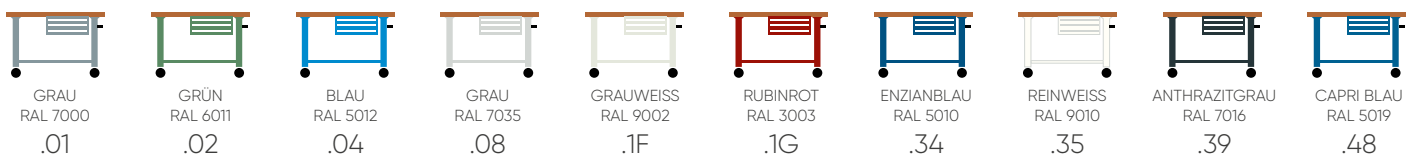

Farbauswahl  DARK GREY
 KUNSTSTOFFTEILE .MO

 KONFIGURIEREN SIE IHRE WERKBANK
 AB S. 807

 RÜCKWANDAUFBAUTEN SIEHE S. 859

 EINTEILUNGSMATERIAL SIEHE S. 157/379

 VORBEREITUNGSSET FÜR KLEINTEILE-ORGANIZER
 SIEHE S. 158

ZEICHENERKLÄRUNG

 TIEFE

 VERSCHLUSS

 TRAGKRAFT
 DER
 WERKBANK

! DIE TRAGKRAFTANGABEN SIND NETTOANGABEN UND BEZIEHEN SICH AUF GLEICHMÄSSIG VERTEILTE GEWICHTE

PLATTE AUS MULTIPLEX IN 40 mm DICKE



ART.				
M CA C242 0000 02 04	750 mm	-	-	240
M CA C342 0000 02 04	800 mm	-	-	240



ART.				
M CA C242 0000 05 04	750 mm	-	-	240
M CA C342 0000 05 04	800 mm	-	-	240

H 890/1290 mm



Schrank Abm. mm 561x726x200 H (27x36 EH)

ART.				
M CA C242 C010 03 04	750 mm	key	-	220
M CA C342 C010 03 04	800 mm	key	-	220



Schrank Abm. mm 561x726x200 H (27x36 EH)

ART.				
M CA C242 C010 06 04	750 mm	key	-	220
M CA C342 C010 06 04	800 mm	key	-	220

H 890/1290 mm



Schrank Abm. mm 561x726x400 H (27x36 EH)

ART.				
M CA C242 S010 04 04	750 mm	key	-	200
M CA C342 S010 04 04	800 mm	key	-	200
M CA C242 P210 04 04	750 mm	code	-	200
M CA C342 P210 04 04	800 mm	code	-	200



Schrank Abm. mm 561x726x400 H (27x36 EH)

ART.				
M CA C242 S010 07 04	750 mm	key	-	200
M CA C342 S010 07 04	800 mm	key	-	200
M CA C242 P210 07 04	750 mm	code	-	200
M CA C342 P210 07 04	800 mm	code	-	200

H 890/1290 mm



2 Lenkrollen mit Feststeller aus Standardgummi Ø 125 mm
2 Bockrollen aus Standardgummi Ø 125 mm

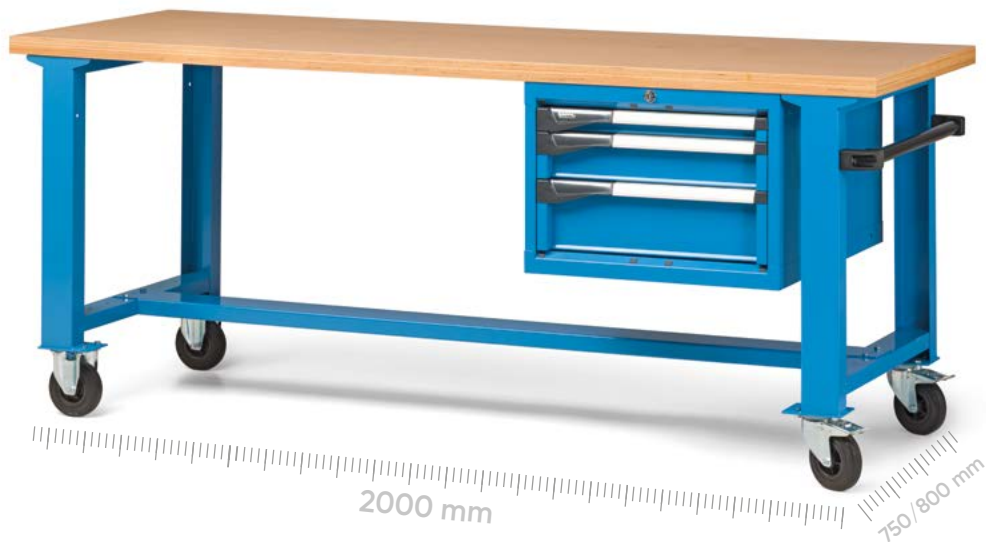

● **ART. M CA C270 S010 04 04**
H = 840 mm - 3 Schubladen

Farbauswahl STAHL

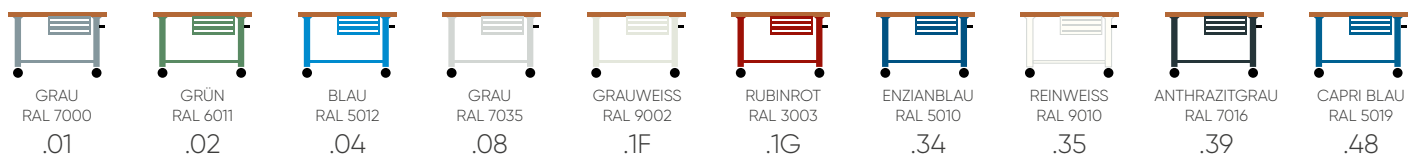

Farbauswahl DARK GREY
KUNSTSTOFFTEILE .MO

KONFIGURIEREN SIE IHRE WERKBANK
AB S. 807

RÜCKWANDAUFBAUTEN SIEHE S. 859

EINTEILUNGSMATERIAL SIEHE S. 157/379

VORBEREITUNGSSET FÜR KLEINTEILE-ORGANIZER
SIEHE S. 158

ZEICHENERKLÄRUNG

TIEFE VERSCHLUSS TRAGKRAFT DER WERKBANK

! DIE TRAGKRAFTANGABEN SIND NETTOANGABEN UND BEZIEHEN SICH AUF GLEICHMÄSSIG VERTEILTE GEWICHTE

PLATTE AUS MULTIPLEX IN 40 mm DICKE

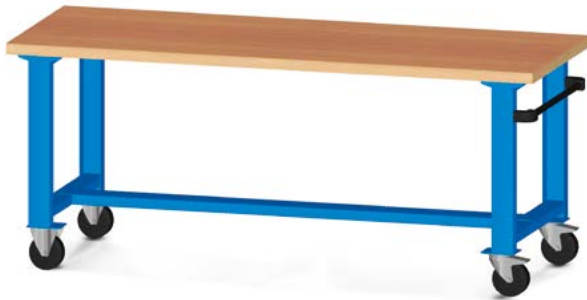

ART.				
M CA C270 0000 02 04	750 mm	-	-	220
M CA C370 0000 02 04	800 mm	-	-	220

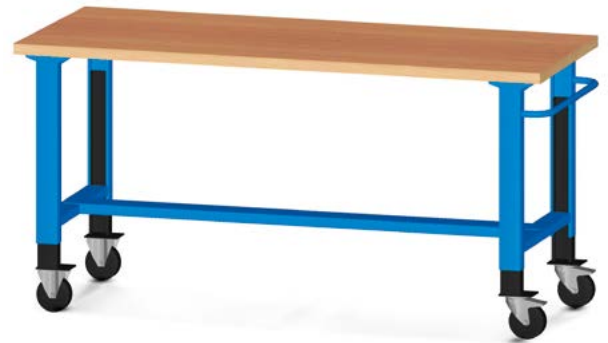

ART.				
M CA C270 0000 05 04	750 mm	-	-	220
M CA C370 0000 05 04	800 mm	-	-	220



Schrank Abm. mm 561x726x200 H (27x36 EH)

ART.				
M CA C270 C010 03 04	750 mm	key	-	200
M CA C370 C010 03 04	800 mm	key	-	200



Schrank Abm. mm 561x726x200 H (27x36 EH)

ART.				
M CA C270 C010 06 04	750 mm	key	-	200
M CA C370 C010 06 04	800 mm	key	-	200



Schrank Abm. mm 561x726x400 H (27x36 EH)

ART.				
M CA C270 S010 04 04	750 mm	key	-	180
M CA C370 S010 04 04	800 mm	key	-	180
M CA C270 P210 04 04	750 mm	code	-	180
M CA C370 P210 04 04	800 mm	code	-	180



Schrank Abm. mm 561x726x400 H (27x36 EH)

ART.				
M CA C270 S010 07 04	750 mm	key	-	180
M CA C370 S010 07 04	800 mm	key	-	180
M CA C270 P210 07 04	750 mm	code	-	180
M CA C370 P210 07 04	800 mm	code	-	180



2 Lenkrollen mit Feststeller aus Standardgummi Ø 125 mm
2 Bockrollen aus Standardgummi Ø 125 mm

KONFIGURIEREN SIE IHRE WERKBANK



ART. M CA C270 S0 10 08 FD

Werkbank Serie Master mit 1 Schrank und 3 Schubladen
(H Front 1x50 - 1x100 - 1x150) +
1 Schrank und 2 Schubladen (H Front 1x100 - 1x200)
Rollen aus Standardgummi Ø 125 mm
Abm. mm 2000x750x840 H
FARBE STAHL HELLGRAU RAL 7035 +
ENZIANBLAU RAL 5010
FARBE DER KUNSTSTOFFTEILE DARK GREY
OHNE WERKZEUGE

TRAGKRAFT DER WERKBANK LÄNGE 1300 mm

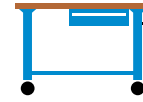
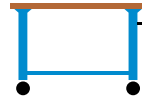

ROLLENTYP	PLATTENDICKE mm	kg	kg	kg
Standardgummi	40	240	220	200
abriebfester Gummi	40	240	220	200
elastischer Gummi	40	600	600	600
Polyurethan	40	500	500	500
Nylon	40	600	600	600

TRAGKRAFT DER WERKBANK LÄNGE 1500 mm

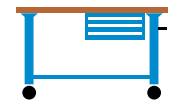
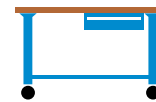
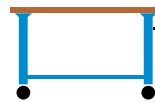

ROLLENTYP	PLATTENDICKE mm	kg	kg	kg
Standardgummi	40	240	220	200
abriebfester Gummi	40	240	220	200
elastischer Gummi	40	600	600	600
Polyurethan	40	500	500	500
Nylon	40	600	600	600

TRAGKRAFT DER WERKBANK LÄNGE 2000 mm

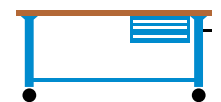

ROLLENTYP	PLATTENDICKE mm	kg	kg	kg
Standardgummi	40	220	200	180
abriebfester Gummi	40	220	200	180
elastischer Gummi	40	500	500	500
Polyurethan	40	450	450	450
Nylon	40	500	500	500

PLATTEN

MULTIPLEX
AUS BUCHENHOLZ



3 GEKREUZTE
BUCHENHOLZ
SCHICHTEN



MULTIPLEX
MIT LAMINAT
UND MASSIV-
HOLZKANTEN



GRAU

MULTIPLEX
MIT LAMINAT
UND MASSIV-
HOLZKANTEN



BLAU

DICKE MM	ABM. mm	ART.	ART.	ART.	ART.
40	1300x750	F BI A228 00 00	-	F BH A228 00 08	F BH A228 00 04
	1300x800	F BI A328 00 00	-	F BH A328 00 08	F BH A328 00 04
	1500x750	F BI A242 00 00	-	F BH A242 00 08	F BH A242 00 04
	1500x800	F BI A342 00 00	-	F BH A342 00 08	F BH A342 00 04
	2000x750	F BI A270 00 00	-	F BH A270 00 08	F BH A270 00 04
	2000x800	F BI A370 00 00	-	F BH A370 00 08	F BH A370 00 04

ABDECKUNG DICKE 12/10 mm AUS STAHL MIT MIKROLOCHUNG FÜR
MULTIPLEXPLATTEN, HINTEN UND VORNE MIT „L“-FORM H 20 mm, ABRIEBFEST
SOWIE ÖL- UND FETTBESTÄNDIG



ABM. mm	ART. DICKE 20 mm	
1300x750	F BL 7915 00 99	
1300x800	F BL 7920 00 99	
1500x750	F BL 7930 00 99	
1500x800	F BL 7935 00 99	
2000x750	F BL 7960 00 99	
2000x800	F BL 7965 00 99	

ABDECKUNG DICKE 8/10 mm AUS STAHL MIT ÖLFESTER GUMMIVERKLEIDUNG
12/10 - 15/10 mm FÜR MULTIPLEX-PLATTEN, HINTEN UND VORNE MIT „L“-FORM H 20 mm



ABM. mm	ART. DICKE 20 mm	
1300x750	F BL 2245 00 07	
1300x800	F BL 2250 00 07	
1500x750	F BL 2260 00 07	
1500x800	F BL 2265 00 07	
2000x750	F BL 2290 00 07	
2000x800	F BL 2295 00 07	

MULTIPLEX
MIT LAMINAT-
VERKLEIDUNG



GRAU

MULTIPLEX
MIT LAMINAT-
VERKLEIDUNG

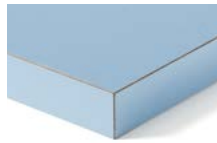

BLAU



ESD-PLATTEN
AUF ANFRAGE



ART.	ART.
F BH B228 00 08	F BH B228 00 04
F BH B328 00 08	F BH B328 00 04
F BH B242 00 08	F BH B242 00 04
F BH B342 00 08	F BH B342 00 04
F BH B270 00 08	F BH B270 00 04
F BH B370 00 08	F BH B370 00 04



RÜCKWANDAUFBAUTEN
SIEHE S. 859



ZUBEHÖRE
SIEHE S. 871





BEIN MIT BOCKROLLEN H 800 mm

ART.		Rolle Ø 125 mm
F BL 6075 A0 04		Standardgummi
F BL 6075 G0 04		abriebfester Gummi
F BL 6075 D0 04		elastischer Gummi
F BL 6075 K0 04		Polyurethan
F BL 6075 N0 04		Nylon

Abm. mm 80x726x800 H



BEIN MIT LENKROLLEN MIT FESTSTELLER UND GRIFF H 800 mm

ART.		Rolle Ø 125 mm
F BL 6090 C0 04		Standardgummi
F BL 6090 IO 04		abriebfester Gummi
F BL 6090 FO 04		elastischer Gummi
F BL 6090 MO 04		Polyurethan
F BL 6090 Q0 04		Nylon

Abm. mm 80x726x800 H



VERSTELLBARES BEIN MIT BOCKROLLEN H 850/1250 mm

ART.		Rolle Ø 125 mm
F BL 6055 A0 _ _		Standardgummi
F BL 6055 G0 _ _		abriebfester Gummi
F BL 6055 D0 _ _		elastischer Gummi
F BL 6055 K0 _ _		Polyurethan
F BL 6055 N0 _ _		Nylon

Abm. mm 80x726x850/1250 H

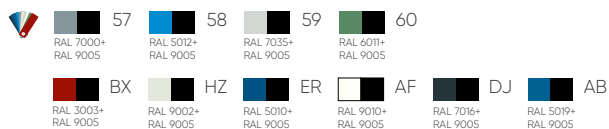

VERSTELLBARES BEIN MIT LENKROLLEN MIT FESTSTELLER UND GRIFF H 850/1250 mm

ART.		Rolle Ø 125 mm
F BL 6056 C0 _ _		Standardgummi
F BL 6056 IO _ _		abriebfester Gummi
F BL 6056 FO _ _		elastischer Gummi
F BL 6056 MO _ _		Polyurethan
F BL 6056 Q0 _ _		Nylon

Abm. mm 80x726x850/1250 H

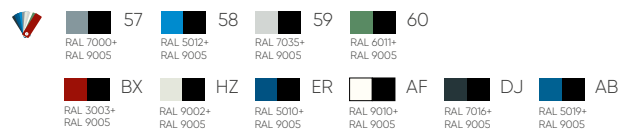

ART. F BL 9021 00 00
VORMONTAGESET FÜR BEIN
INKLUSIVE LOCHUNG UND
BEFESTIGUNGSSCHRAUBEN



TRAVERSE FÜR BEWEGLICHE WERKBÄNKE 1300 mm

ART.		Länge mm
F BL 6605 00 04		980



TRAVERSE FÜR BEWEGLICHE WERKBÄNKE 1500 mm

ART.		Länge mm
F BL 6610 00 04		1180



TRAVERSE FÜR BEWEGLICHE WERKBÄNKE 2000 mm

ART.		Länge mm
F BL 6620 00 04		1680



WORK ROL - MASTER



RÜCKWANDAUFBAUTEN SIEHE S. 859



ART. F BL 9011 00 00

LOCHUNG DER HOLZPLATTE UND
BEFESTIGUNGSSCHRAUBEN

ART. M 00 T030 MD 00 FO 00

LOCHUNG DER OBEREN SCHRANKPLATTE

H 200 mm



1 Schublade
100

Abm. mm 561x726x200 H

27x36 EH

ART.



kg



M 23 A020 C0 10 05 04 50-75-100 100-96-92% key

SCHRANK OHNE SCHUBLADE ART. **M 23 A020 C0 00 00 04**

SCHUBLADEN MIT KUNSTSTOFF-SET DARK GREY ART. **M 23 C100 02 10 0F 04**

SCHUBLADEN OHNE KUNSTSTOFF-SET DARK GREY ART. **M 23 C100 02 00 0F 04**

H 300 mm



1 Schublade
200

Abm. mm 561x726x300 H

27x36 EH

ART.



kg



M 23 A030 C0 10 06 04 50-75-100 100-96-92% key

SCHRANK OHNE SCHUBLADE ART. **M 23 A030 C0 00 00 04**

SCHUBLADEN MIT KUNSTSTOFF-SET DARK GREY ART. **M 23 C200 02 10 0F 04**

SCHUBLADEN OHNE KUNSTSTOFF-SET DARK GREY ART. **M 23 C200 02 00 0F 04**

H 400 mm



3 Schubladen
50
100
150

Abm. mm 561x726x400 H

27x36 EH

ART.



kg



M 23 A040 S0 10 01 04 50-75-100 100-96-92% key

M 23 A040 P2 10 01 04 50-75-100 100-96-92% code



WEITERE LÖSUNGEN AB S. 137