

**ORGANISIERTES UND  
IMMER GRIFFBEREITES  
MATERIAL, GANZ IM  
EINKLANG MIT DER  
„LEAN PRODUCTION“  
P H I L O S O P H I E**

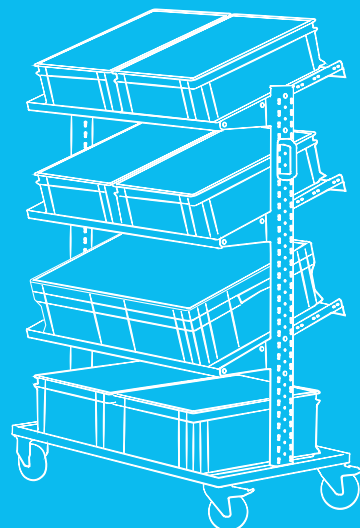

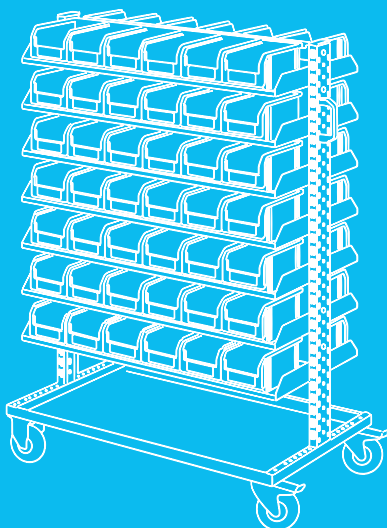

**SMART**

# TECHNISCHE EIGENSCHAFTEN

Mehr als eine herkömmliche Struktur mit Tragsäulen, Konsolen und Rollen: Der modulare Aufbau des Transportwagens Serie Smart bietet unendlich viele Anpassungsmöglichkeiten mit: neigbaren Konsolen, Kästen und Behältern in verschiedenen Größen, Rollladenschränken und Lochwänden für Werkzeuge.



## BREITE

Der Wagen Serie Smart ist in 1430 mm Höhe und in 2 verschiedenen Breiten verfügbar:

- Achsabstand 687 mm für Wagen Smart 073
- Achsabstand 985 mm für Wagen Smart 101-102-103

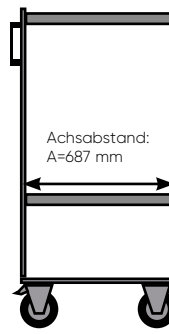

WAGEN SMART 073

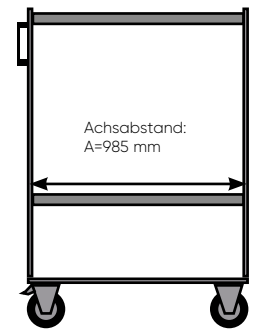

WAGEN SMART 101  
WAGEN SMART 103  
WAGEN SMART 102

## KONSOLEN

Die neigbaren Konsolen für Wagen Smart, Länge 955 mm und Achsabstand 985 mm, sind in 4 Tiefen (220-320-420-600) verfügbar.

Die neigbaren Konsolen für Wagen Smart, Länge 657 mm und Achsabstand 687 mm, sind in 2 Tiefen (220-420) verfügbar.

Zusätzlich zu den geeigneten Konsolen kann der Wagen auch mit festen Konsolen für Behälter ausgestattet werden, jeweils mit unterschiedlicher Tiefe.



neigbare Konsolen



feste Konsolen

## EINSTELLUNGEN

Der gelochte Grundsteg erlaubt die Einstellung der Tragsäulen und das Einsetzen unterschiedlicher Kästen und bietet eine äußerst große Einstellungsflexibilität beim Einsetzen von ganz kleinen bis ganz großen Kästen.

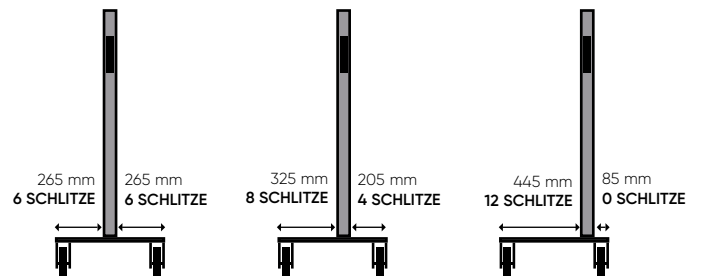

## ZUBEHÖRE

Um den Platz auf dem Wagen in vollem Ausmaß zu nutzen, stehen optionale Zubehöre wie die Lochwand, der Rollladenschrank, die Practibox-Kästen und die Versteifungsstege zur Verfügung.





● ART. F LB B102 56 52

H = 1430 mm



● ART. F LB B073 54 52

H = 1430 mm



● ART. F LB B103 52 52

H = 1430 mm

Farbauswahl

STAHL

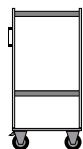

VERZINKT +  
GRAU RAL 7000  
.52



KONFIGURIEREN SIE IHREN WAGEN AB S. 1210



SERIENMÄSSIG MIT MONTIERTEN ROLLEN UND DEMONTIERTEM RAHMEN



Mit 2 Bockrollen und 2 Lenkrollen mit Feststeller  
Ø 125 mm aus Standardgummi  
ROLLENDURCHMESSER SIEHE S. 1220

DIE IN DEN WAGEN VERSTAUTEN ZUBEHÖRE UND  
MATERIALIEN DÜRFEN NICHT AUS DER WAGENBASIS  
VORSTEHEN

## ZEICHENERKLÄRUNG



TRAGKRAFT  
DES WAGENS

! DIE TRAGKRAFTANGABEN SIND NETTOANGABEN UND BEZIEHEN SICH AUF GLEICHMÄSSIG VERTEILTE GEWICHTE



SMART 101

ART.		Abm. mm	kg
<b>F LB B101 52 52</b>		1023x613x1430 H	300

3 Konsolen für Gr. 2 - 2 Konsolen für Gr. 3A2 - 1 Konsolle Tiefe 420 mm  
 18 Behälter COMPAT Gr. 2 Art. FP CO C002A 00 51 01  
 8 Behälter COMPAT Gr. 3A2 Art. FP CO C3A2B 00 51 01  
 3 Behälter COMPAT Gr. 4A2 Art. FP CO C4A2B 00 51 01  
 3 Behälter COMPAT Gr. 4 Art. FP CO C004B 00 51 01

WAGEN OHNE BEHÄLTER ART. **F LB B101 02 52**





SMART 102

ART.		Abm. mm	
<b>F LB B102 52 52</b>		1023x613x1430 H	300

20 Konsolen für Gr. 1  
180 Behälter COMPAT **Gr. 1** Art. FP CO C001A 00 51 01  
Tragkraft 300 kg (150 kg PRO SEITE)  
FARBE VERZINKT + GRAU RAL 7000

ART.		Abm. mm	
<b>F LB B102 53 52</b>		1023x613x1430 H	300

10 Konsolen für Gr. 1 – 8 Konsolen per mis. 2  
90 Behälter COMPAT **Gr. 1** Art. FP CO C001A 00 51 01  
24 Behälter COMPAT **Gr. 2** Art. FP CO C002A 00 51 01  
Tragkraft 300 kg (150 kg PRO SEITE)  
FARBE VERZINKT + GRAU RAL 7000

WAGEN OHNE BEHÄLTER ART. **F LB B102 02 52**

WAGEN OHNE BEHÄLTER ART. **F LB B102 03 52**





SMART 102

ART.		Abm. mm	kg
<b>F LB B102 54 52</b>		1023x613x1430 H	300

14 Konsolen für Gr. 2  
84 Behälter COMPAT Gr. 2 Art. FP CO C002A 00 51 01  
Tragkraft 300 kg (150 kg PRO SEITE)  
FARBE VERZINKT + GRAU RAL 7000

WAGEN OHNE BEHÄLTER ART. **F LB B102 04 52**

ART.		Abm. mm	kg
<b>F LB B102 59 52</b>		1023x613x1430 H	300

6 Konsolen Tiefe 220 mm  
12 Kästen **ATHENA** Art. FP AT 3212 A 00 51 01  
12 Kästen **ATHENA** Art. FP AT 3217 A 00 51 01  
4 Lochwände OHNE WERKZEUGE  
2 Sets mit 54 Haken (jew.) Art. F BL 9510 00 99 (25 ART. CMV10037, 1 ART. CMV10016, 9 ART. CMV10022, 6 ART. CMV10021, 1 ART. CMV 10020, 4 ART. CMV 10007, 1 ART. CMV 10001)  
Tragkraft 300 kg (150 kg PRO SEITE)  
FARBE VERZINKT + GRAU RAL 7000

WAGEN OHNE KÄSTEN UND HAKEN ART. **F LB B102 09 52**





**BEHÄLTER  
SERIE COMPAT**

SIEHE S. 1073







SMART 102

ART.		Abm. mm	
<b>F LB B102 57 52</b>		1023x613x1430 H	300

3 Konsolen für Gr. 1 – 4 Konsolen für Gr. 2 – 3 Konsolen für Gr. 3A2  
 27 Behälter COMPAT **Gr. 1** Art. FP CO C001A 00 51 01  
 24 Behälter COMPAT **Gr. 2** Art. FP CO C002A 00 51 01  
 12 Behälter COMPAT **Gr. 3A2** Art. FP CO C3A2B 00 51 01  
 1 Rollladenschrank OHNE WERKZEUGE  
 1 Set mit 54 Haken (jew.) Art. F BL 9510 00 99 (25 ART. CMV10037, 1 ART. CMV10016, 9 ART. CMV10022, 6 ART. CMV10021, 1 ART. CMV 10020, 4 ART. CMV 10007, 1 ART. CMV 10001)  
 Tragkraft 300 kg (150 kg PRO SEITE)  
 FARBE VERZINKT + GRAU RAL 7000

WAGEN OHNE BEHÄLTER UND HAKEN ART. **F LB B102 07 52**

ART.		Abm. mm	
<b>F LB B102 56 52</b>		1023x613x1430 H	300

5 Konsolen für Gr. 1 – 4 Konsolen für Gr. 2 – 6 Konsolen für Gr. 3A2  
 45 Behälter COMPAT **Gr. 1** Art. FP CO C001A 00 51 01  
 24 Behälter COMPAT **Gr. 2** Art. FP CO C002A 00 51 01  
 28 Behälter COMPAT **Gr. 3A2** Art. FP CO C3A2B 00 51 01  
 Tragkraft 300 kg (150 kg PRO SEITE)  
 FARBE VERZINKT + GRAU RAL 7000

WAGEN OHNE BEHÄLTER ART. **F LB B102 06 52**

## KÄSTEN SERIE ATHENA

SIEHE S. 959





**SMART 102**

ART.		Abm. mm	kg
<b>F LB B102 58 52</b>		1023x613x1430 H	300

5 Konsolen für Gr. 1 - 4 Konsolen für Gr. 2 - 5 Konsolen Tiefe 320 mm  
 45 Behälter COMPAT Gr. 1 Art. FP CO C001A 00 51 01  
 24 Behälter COMPAT Gr. 2 Art. FP CO C002A 00 51 01  
 6 Kästen ATHENA Art. FP AT 4312 A 00 51 01  
 4 Kästen ATHENA Art. FP AT 4317 A 00 51 01  
 Tragkraft 300 kg (150 kg PRO SEITE)  
 FARBE VERZINKT + GRAU RAL 7000

WAGEN OHNE KÄSTEN UND BEHÄLTER ART. **F LB B102 08 52**

ART.		Abm. mm	kg
<b>F LB B102 62 52</b>		1023x613x1430 H	300



3 Konsolen Tiefe 420 mm  
 9 Kästen ATHENA Art. FP AT 4317 A 00 51 01  
 2 Kästen ATHENA Art. FP AT 6417 A 00 51 01  
 Tragkraft 300 kg (150 kg PRO SEITE)  
 FARBE VERZINKT + GRAU RAL 7000

WAGEN OHNE KÄSTEN ART. **F LB B102 12 52**





### SMART 103

ART.		Abm. mm	
<b>F LB B103 52 52</b>		1023x613x1430 H	300

3 Konsolen Tiefe 600 mm  
 4 Kästen ATHENA Art. **FP AT 6417 A 00 51 01**  
 2 Kästen ATHENA Art. **FP AT 6422 A 00 51 01**  
 1 Kasten ATHENA Art. **FP AT 8622 C 00 51 01**  
 Tragkraft 300 kg (150 kg PRO SEITE)

WAGEN OHNE KÄSTEN ART. **F LB B103 02 52**

### SMART 073

ART.		Abm. mm	
<b>F LB B073 55 52</b>		725x613x1430 H	300

3 Konsolen Tiefe 420 mm  
 4 Kästen ATHENA Art. **FP AT 4317 A 00 51 01**  
 1 Kasten ATHENA Art. **FP AT 6417 A 00 51 01**  
 1 Kasten ATHENA Art. **FP AT 6422 A 00 51 01**  
 Tragkraft 300 kg (150 kg PRO SEITE)

WAGEN OHNE KÄSTEN ART. **F LB B073 05 52**





SMART 073

ART.		Abm. mm	kg
<b>F LB B073 53 52</b>		725x613x1430 H	300

6 Konsolen Tiefe 220 mm - 4 Paare Teilprofile für PRACTIBOX  
(Tragkraft 50 kg)  
4 Gestelle PRACTIBOX Art. **FP PR 6112 000 00 01**  
4 Gestelle PRACTIBOX Art. **FP PR 5164 000 00 01**  
12 Kästen ATHENA Art. **FP AT 3212 A 00 51 01**  
Tragkraft 300 kg (150 kg PRO SEITE)

WAGEN OHNE KÄSTEN UND GESTELLE ART. **F LB B073 03 52**

ART.		Abm. mm	kg
<b>F LB B073 54 52</b>		725x613x1430 H	300

4 Paare Profile für PRACTIBOX  
4 Gestelle PRACTIBOX Art. **FP PR 9077 000 00 01**  
6 Gestelle PRACTIBOX Art. **FP PR 6112 000 00 01**  
4 Gestelle PRACTIBOX Art. **FP PR 5164 000 00 01**  
2 Gestelle PRACTIBOX Art. **FP PR 4206 000 00 01**  
2 Gestelle PRACTIBOX Art. **FP PR 3240 000 00 01**  
Tragkraft 300 kg (150 kg PRO SEITE)

WAGEN OHNE GESTELLE ART. **F LB B073 04 52**



**PRACTIBOX**  
SIEHE S. 1217

# SMART



# KONFIGURIEREN SIE IHREN WAGEN

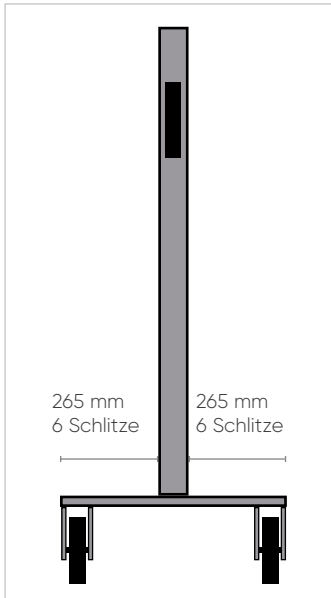

WAGEN SMART 102 - 103

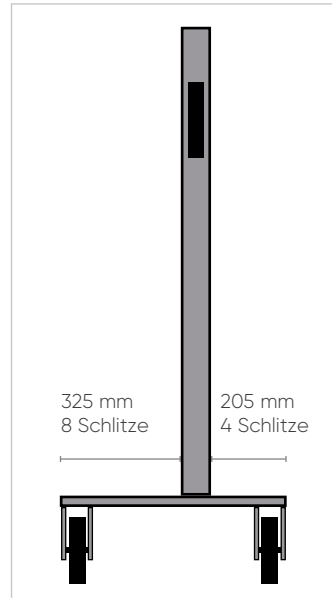

WAGEN SMART 102

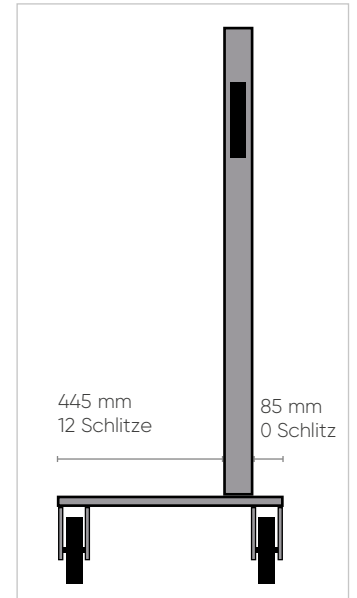

WAGEN SMART 101 - 102

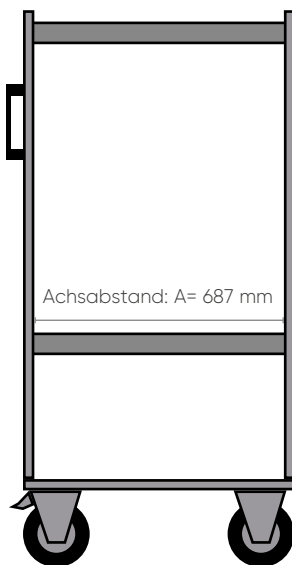

WAGEN SMART 073

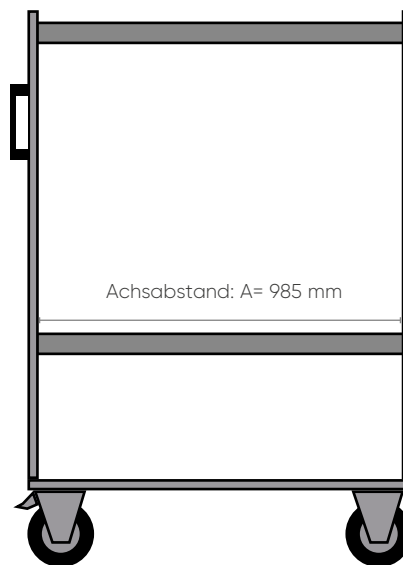

WAGEN SMART 101 - 102 - 103

MÖGLICHE VERWENDUNG VON TRAGSÄULEN HÖHE 1772 mm (Siehe S. 1219)

DIE IN DEN WAGEN VERSTAUTEN ZUBEHÖRE UND MATERIALIEN DÜRFEN NICHT AUS DER WAGENBASIS VORSTEHEN

A= 985 mm  
 B= 1023 mm  
 C= 160 mm  
 D= 1240 mm (32 SCHLITZE)  
 E= 30 mm

### SMART 101

ART.	Abm. mm	kg
F LB B101 01 52	1023x613x1430 H	300

52  
 VERZINKT + RAL7000

2 Lenkrollen aus Standardgummi mit Feststeller Ø 125 mm -  
 2 Bockrollen aus Standardgummi Ø 125 mm

WAGEN OHNE ROLLEN ART. F LB 0101 01 52 (H 1270 mm)

 ROLLEN SIEHE S. 1220

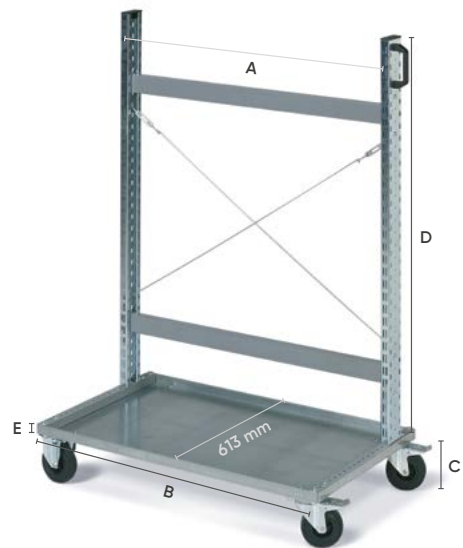

### SMART 102

ART.	Abm. mm	kg
F LB B102 01 52	1023x613x1430 H	300

52  
 VERZINKT + RAL7000

2 Lenkrollen aus Standardgummi mit Feststeller Ø 125 mm -  
 2 Bockrollen aus Standardgummi Ø 125 mm

WAGEN OHNE ROLLEN ART. F LB 0102 01 52 (H 1270 mm)

 ROLLEN SIEHE S. 1220



### SMART 103

ART.	Abm. mm	kg
F LB B103 01 52	1023x613x1430 H	300

52  
 VERZINKT + RAL7000

2 Lenkrollen aus Standardgummi mit Feststeller Ø 125 mm -  
 2 Bockrollen aus Standardgummi Ø 125 mm

WAGEN OHNE ROLLEN ART. F LB 0103 01 52 (H 1270 mm)

 ROLLEN SIEHE S. 1220



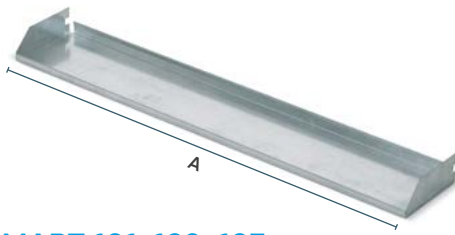

Gr. 1



**SMART 101-102-103**

FESTE KONSOLE LÄNGE 974 mm

ART.	Tiefe mm	Istmass mm	kg
F BL 7846 00 99	150 (A = 985)	974x170x61 H	25

Fassungsvermögen: 9 Behälter COMPAT Gr. 1  
FARBE VERZINKT

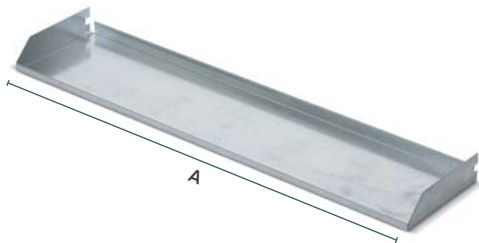

Gr. 2



**SMART 101-102-103**

FESTE KONSOLE LÄNGE 974 mm

ART.	Tiefe mm	Istmass mm	kg
F BL 7847 00 99	205 (A = 985)	974x230x61 H	25

Fassungsvermögen: 6 Behälter COMPAT Gr. 2  
FARBE VERZINKT

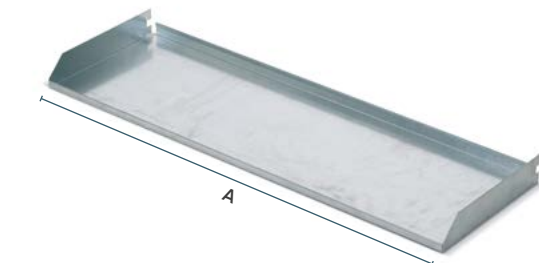

Gr. 3



Gr. 3A2



**SMART 101-102-103**

FESTE KONSOLE LÄNGE 974 mm

ART.	Tiefe mm	Istmass mm	kg
F BL 7848 00 99	295 (A = 985)	974x315x61 H	25

Fassungsvermögen: 4 Behälter COMPAT Gr. 3A2/ Gr. 3  
FARBE VERZINKT





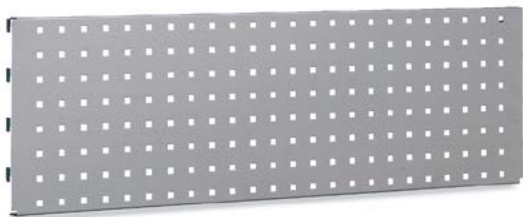

### SMART 101-102-103

#### LOCHWAND

ART.		Länge mm
F BL 7620 00 _ _		973 (A= 985)

Zum Einhängen an den beidseitig geschlitzten Tragsäulen



### SMART 101-102-103

#### NEIGBARE KONSOLEN LÄNGE 955 mm

ART.		Länge mm	kg
F BL 7750 00 _ _		220 (A= 985)	50
F BL 7755 00 _ _		320 (A= 985)	50
F BL 7760 00 _ _		420 (A= 985)	50
F BL 7762 00 _ _		600 (A= 985)	50



### SMART 103

#### VERSTEIFUNGSSTEG

ART.	Abm. mm
F BL 4505 00 01	1011 (A = 985)

Der Steg unter der Konsole (Tiefe 420 / 600 mm) erhöht die Konsoletragkraft von 50 auf 100 kg.



Die Wagen Serie SMART 103 werden serienmäßig mit 2 Versteifungsstegen geliefert

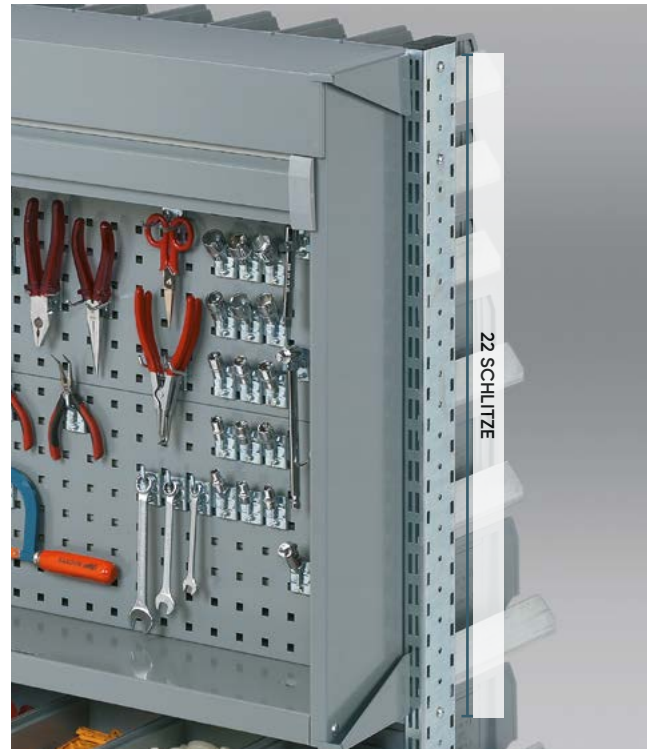

## SMART 101-102-103

### ROLLADENSCHRANK

ART.		Tiefe mm	kg
F BL 7011 02	--	190	50

Zur Befestigung an die geschlitzten Tragsäulen  
 Gesamtabmessungen: mm 952x210x810 H  
 Nutzabmessungen: mm 905x150x581 H

 01 04 08 02  
 RAL 7000 RAL 5012 RAL 7035 RAL 6011



A= 687 mm  
B= 724 mm  
C= 160 mm

D= 1240 mm (32 SCHLITZE)  
E= 30 mm

SMART 073

ART.	Abm. mm	kg
<b>F LB B073 01 52</b>	725x613x1430 H	300

52  
VERZINKT + RAL7000

2 Lenkrollen aus Standardgummi mit Feststeller Ø 125 mm -  
2 Bockrollen aus Standardgummi Ø 125 mm

WAGEN OHNE ROLLEN ART. **F LB 0073 01 52** (H 1270 mm)

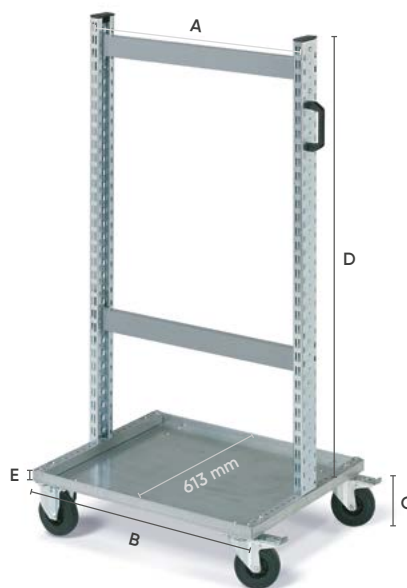

ROLLEN SIEHE S. 1220



### VERSTEIFUNGSSTEG

ART.	Abm. mm
<b>F BL 4500 00 01</b>	703 (A = 687)

Der Steg unter der Konsole (Tiefe 420 / 600 mm) erhöht die Konsoletragkraft von 50 auf 100 kg.

01  
RAL 7000



Die Wagen Serie SMART 073 werden serienmäßig mit 2 Versteifungsstegen geliefert



### NEIGBARE KONSOLE LÄNGE 657 mm

ART.	Länge mm	kg
<b>F BL 7820 00</b> _ _	220 (A= 687)	50
<b>F BL 7830 00</b> _ _	420 (A= 687)	50

99 01 04 08 02  
VERZINKT RAL 7000 RAL 5012 RAL 7035 RAL 6011





## PRACTIBOX GESTELL

ART.	Abm. mm	
<b>FP PR 9077 000 00 01</b>	600x69x77 H	

Gestell mit 9 Behältern



## PRACTIBOX GESTELL

ART.	Abm. mm	
<b>FP PR 6112 000 00 01</b>	600x98x112 H	

Gestell mit 6 Behältern



## PRACTIBOX GESTELL

ART.	Abm. mm	
<b>FP PR 5164 000 00 01</b>	600x141x164 H	

Gestell mit 5 Behältern



## PRACTIBOX GESTELL

ART.	Abm. mm	
<b>FP PR 4206 000 00 01</b>	600x174x206 H	

Gestell mit 4 Behältern



## PRACTIBOX GESTELL

ART.	Abm. mm	
<b>FP PR 3240 000 00 01</b>	600x209x240 H	

Gestell mit 3 Behältern





### PROFILPAAR FÜR PRACTIBOX

ART.	Länge mm
<b>F BL 4430 00 01</b>	1200 (A= 687)

Für eine Seite des Wagens

01  
RAL 7000



### PAAR TEILPROFILE FÜR PRACTIBOX

ART.	H mm
<b>F BL 4425 00 52</b>	280 (A= 687)

Einschl. der unteren Halterung für eine Seite des Wagens

52  
VERZINKT + RAL 7000



SMART 101-102-103

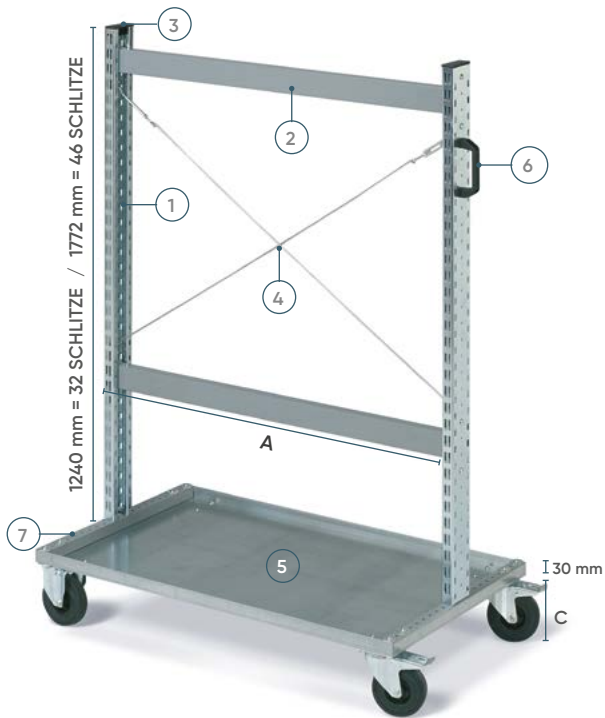

SMART 073

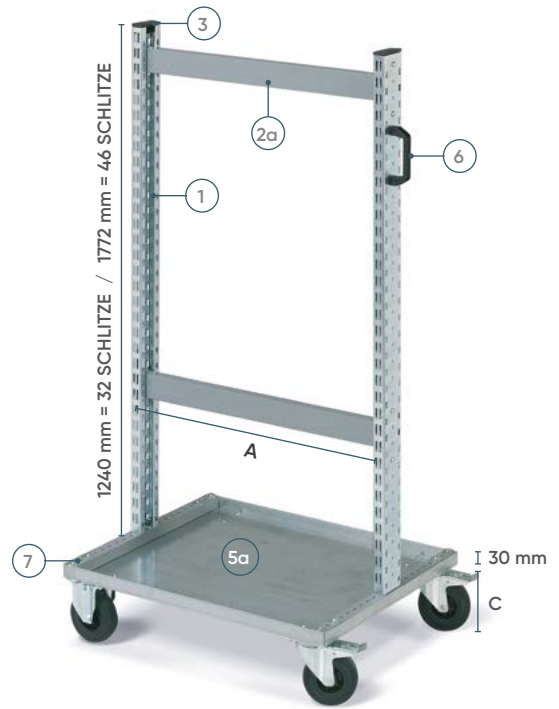

### 1 BEIDSEITIG GESCHLITZTE TRAGSÄULE

ART.	H mm
F BL 7540 01 _ _	1240
F BL 7547 01 _ _	1772

■ 99 VERZINKT   
 ■ 01 RAL 7000   
 ■ 04 RAL 5012   
 ■ 08 RAL 7035   
 ■ 02 RAL 6011

### 4 KREUZVERBUND

ART.	MODUL mm
F BL 4705 00 99	A=985 / H=1240
F BL 4720 00 99	A=985 / H=1772

■ 99 VERZINKT

### 2 VERSTEIFUNGSSTEG

ART.	H mm
F BL 4505 00 01	1010 (A=985)

■ 01 RAL 7000

### 5a GRUNDPLATTE

ART.	Abmessungen mm
F BL 4400 00 99	725x613x30 H (A=687)

■ 99 VERZINKT

### 2a VERSTEIFUNGSSTEG

ART.	H mm
F BL 4500 00 01	712 (A=687)

■ 01 RAL 7000

### 6 GRIFF

ART.
F BL 4415 00 07

FARBE SCHWARZ

### 3 VERSCHLUSSPAAR

ART.
F BL 4420 00 07

FARBE SCHWARZ

### 7 GRUNDSTEG

ART.	Abmessungen mm
F BL 4410 00 01	604x30x30 H

■ 01 RAL 7000

### 5 GRUNDPLATTE

ART.	Abmessungen mm
F BL 4405 00 99	1023x613x30 H (A=985)

■ 99 VERZINKT

## LENKROLLE AUS STANDARDGUMMI MIT FESTSTELLER

ART.	Ø mm	C mm	
C RG DAC12 125	125	160	
C RG DAC13 150	150	185	



## BOCKROLLE AUS STANDARDGUMMI

ART.	Ø mm	C mm	
C RG BAC12 125	125	160	
C RG BAC13 150	150	185	



## LENKROLLE MIT FESTSTELLER AUS ABRIEBFESTEM GUMMI

ART.	Ø mm	C mm	
C RG DPH22 125	125	160	



## BOCKROLLE AUS ABRIEBFESTEM GUMMI

ART.	Ø mm	C mm	
C RG BPH22 125	125	160	



## LENKROLLE MIT FESTSTELLER AUS ELASTISCHEM GUMMI

ART.	Ø mm	C mm	
C RG DCE15 125	125	160	



## BOCKROLLE AUS ELASTISCHEM GUMMI

ART.	Ø mm	C mm	
C RG BCE15 125	125	160	



## LENKROLLE MIT FESTSTELLER AUS POLYURETHAN

ART.	Ø mm	C mm	
C RN DDD31 125	125	160	



## BOCKROLLE AUS POLYURETHAN

ART.	Ø mm	C mm	
C RN BDD31 125	125	160	



## LENKROLLE MIT FESTSTELLER AUS NYLON

ART.	Ø mm	C mm	
C RN DAD10 100	100	130	
C RN DAD11 125	125	160	



## BOCKROLLE AUS NYLON

ART.	Ø mm	C mm	
C RN BAD10 100	100	130	
C RN BAD11 125	125	160	





**REGALE FÜR KLEINE UND  
GROSSE BEHÄLTER  
NICHT NUR KONSOLEN  
SONDERN VERSCHIEDENE  
ZUBEHÖRE ZUR  
GESTALTUNG VON  
RÜCKWANDAUFBAUTEN**



**SLICK**

# TECHNISCHE EIGENSCHAFTEN

Durch Ergänzung der allgemeinen Struktur aus Konsolen, Kästen, Behältern und Zubehörten mit dem Regal Serie Slick können zahlreiche ganz exklusiv personalisierte Varianten gestaltet werden.

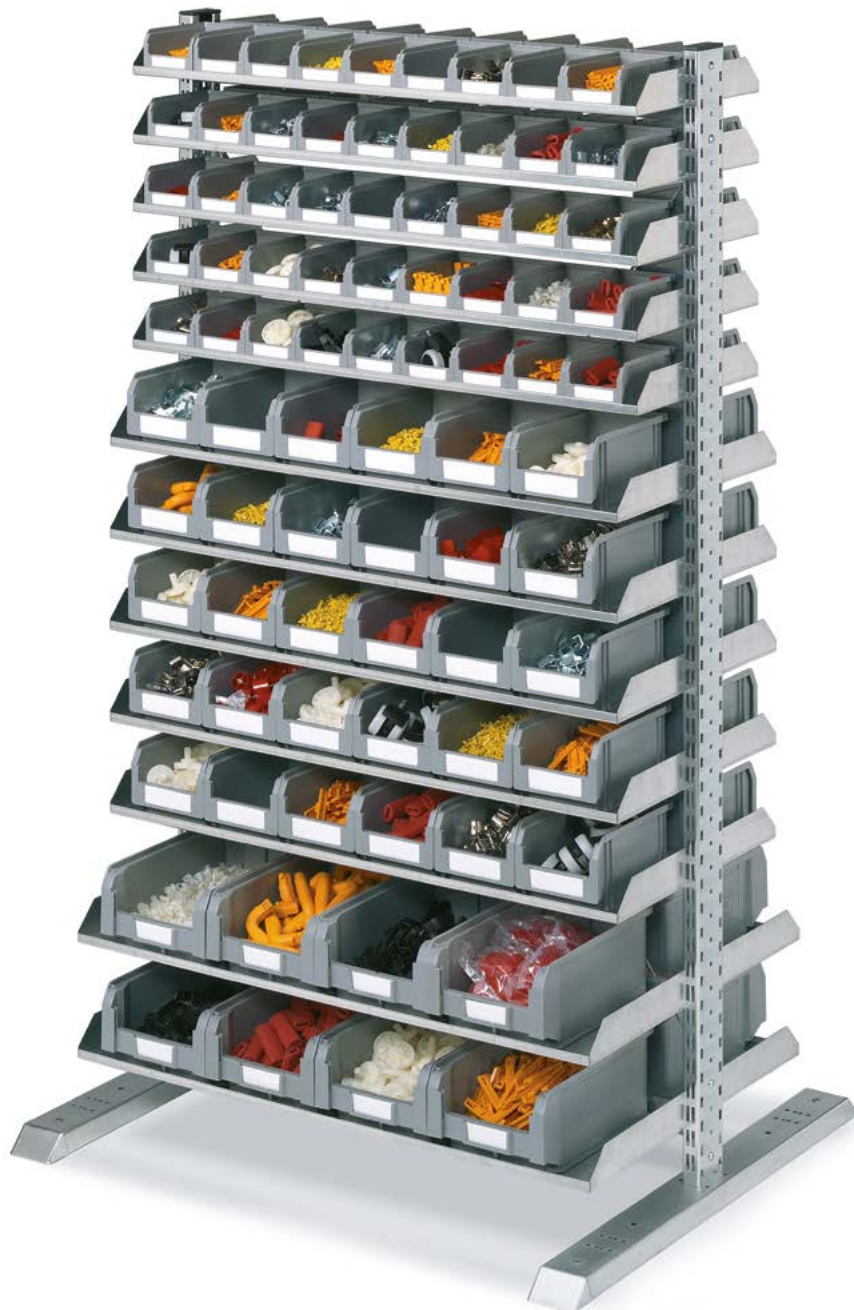

## RAHMEN

Das Regal Serie Slick ist in der Höhe 1817 in zwei verschiedenen Aufmachungen erhältlich: mit zweiseitigem Grundrahmen mit Kreuzverbund (für die Montage von Konsolen auf beiden Seiten) und mit einseitigem Grundrahmen mit Kreuzverbund (bei dem die Konsolen nur an der Seite des Fußes montiert werden können).



## KONSOLEN

Die neigbaren Konsolen für Regale Slick in 955 mm Länge mit Achsabstand 985 mm sind in 4 Tiefen (220 - 320 - 420 - 600 mm) erhältlich.

Zusätzlich zu den geneigten Konsolen kann der Wagen auch mit festen Konsolen für Behälter ausgestattet werden, jeweils mit unterschiedlicher Tiefe.



## KÄSTEN/BEHÄLTER

Der gelochte Grundsteg erlaubt die Einstellung der Tragsäulen und das Einsetzen verschiedenartiger Behältern in den Größen COMPAT 1/2/3/3A2/4/4A2 und der Kästen Serie ATHENA.



## ZUBEHÖRE

Um den Platz auf dem Regal in vollem Ausmaß zu nutzen, stehen optionale Zubehörteile zur Verfügung: die Lochwand zum Einhängen industrieller Werkzeuge, die ungelochte Wand zum Anbringen von Magneten, der Rollladenschrank, die Box für Steckanschlüsse und die Energiekanäle mit verkabelten Steckanschlüssen.

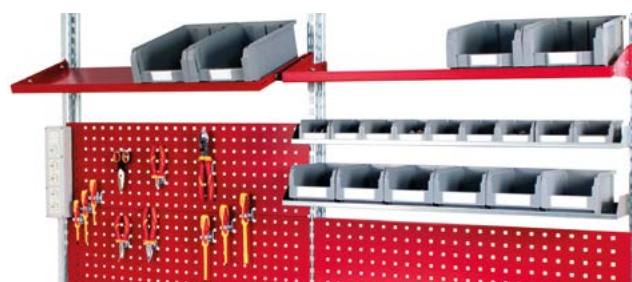



● ART. F LC C173 54 52  
H = 1813 mm

Farbauswahl  
STAHL

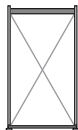

VERZINKT +  
GRAU RAL 7000  
.52

DIE REGALE WERDEN DEMONTIERT GELIEFERT  
DIE REGALE MÜSSEN AM BODEN ODER AN DER WAND BEFESTIGT WERDEN



KONFIGURIEREN SIE IHR REGAL AB S. 1229

## ZEICHENERKLÄRUNG



TRAGKRAFT  
DES REGALS



DIE TRAGKRAFTANGABEN SIND NETTOANGABEN UND BEZIEHEN SICH AUF GLEICHMÄSSIG VERTEILTE GEWICHTE



ART.		Abm. mm	kg
<b>F LC C173 52 52</b>		1065x542x1813	150

7 Konsolen für Gr. 1 – 6 Konsolen für Gr. 2  
 63 Behälter COMPAT **Gr. 1** Art. FP CO C001A 00 51 01  
 36 Behälter COMPAT **Gr. 2** Art. FP CO C002A 00 51 01

REGAL OHNE BEHÄLTER ART. **F LC C173 02 52**

ART.		Abm. mm	kg
<b>F LC A173 52 52</b>		1065x925x1813	300

14 Konsolen für Gr. 1 – 12 Konsolen für Gr. 2  
 126 Behälter COMPAT **Gr. 1** Art. FP CO C001A 00 51 01  
 72 Behälter COMPAT **Gr. 2** Art. FP CO C002A 00 51 01  
 Tragkraft 300 kg (150 kg PRO SEITE)

REGAL OHNE BEHÄLTER ART. **F LC A173 02 52**



ART.		Abm. mm	kg
<b>F LC C173 54 52</b>		1065x542x1813	150

4 Konsolen für Gr. 2 – 3 Konsolen für Gr. 3A2 – 2 Konsolen Tiefe 420 mm (A=985 mm)  
 24 Behälter COMPAT **Gr. 2** Art. FP CO C002A 00 51 01  
 12 Behälter COMPAT **Gr. 3A2** Art. FP CO C3A2B 00 51 01  
 3 Behälter COMPAT **Gr. 4A2** Art. FP CO C4A2B 00 51 01  
 3 Behälter COMPAT **Gr. 4** Art. FP CO C004B 00 51 01

REGAL OHNE BEHÄLTER ART. **F LC C173 04 52**

ART.		Abm. mm	kg
<b>F LC A173 54 52</b>		1065x925x1813	300

8 Konsolen für Gr. 2 – 6 Konsolen für Gr. 3A2 – 4 Konsolen Tiefe 420 mm (A=985 mm)  
 48 Behälter COMPAT **Gr. 2** Art. FP CO C002A 00 51 01  
 24 Behälter COMPAT **Gr. 3A2** Art. FP CO C3A2B 00 51 01  
 6 Behälter COMPAT **Gr. 4A2** Art. FP CO C4A2B 00 51 01  
 6 Behälter COMPAT **Gr. 4** Art. FP CO C004B 00 51 01  
 Tragkraft 300 kg (150 kg PRO SEITE)

REGAL OHNE BEHÄLTER ART. **F LC A173 04 52**



ART.		Abm. mm	
<b>F LC C173 53 52</b>		1065x542x1813	150

5 Konsolen für Gr. 1 – 5 Konsolen für Gr. 2 – 2 Konsolen für Gr. 3A2  
 45 Behälter COMPAT **Gr. 1** Art. FP CO C001A 00 51 01  
 30 Behälter COMPAT **Gr. 2** Art. FP CO C002A 00 51 01  
 8 Behälter COMPAT **Gr. 3A2** Art. FP CO C3A2B 00 51 01

REGAL OHNE BEHÄLTER ART. **F LC C173 03 52**



ART.		Abm. mm	
<b>F LC A173 53 52</b>		1065x925x1813	300

10 Konsolen für Gr. 1 – 10 Konsolen für Gr. 2 – 4 Konsolen für Gr. 3A2  
 90 Behälter COMPAT **Gr. 1** Art. FP CO C001A 00 51 01  
 60 Behälter COMPAT **Gr. 2** Art. FP CO C002A 00 51 01  
 16 Behälter COMPAT **Gr. 3A2** Art. FP CO C3A2B 00 51 01  
 Tragkraft 300 kg (150 kg PRO SEITE)

REGAL OHNE BEHÄLTER ART. **F LC A173 03 52**



ART.		Abm. mm	
<b>F LC C173 51 52</b>		1065x542x1813	150

5 Konsolen Tiefe 420 mm (A=985 mm)  
 9 Kästen ATHENA Art. **FP AT 4317 A 00 51 01**  
 3 Kästen ATHENA Art. **FP AT 6417 A 00 51 01**

REGAL OHNE KÄSTEN ART. **F LC C173 01 52**



ART.		Abm. mm	
<b>F LC A173 51 52</b>		1065x925x1813	300

10 Konsolen Tiefe 420 mm (A=985 mm)  
 18 Kästen ATHENA Art. **FP AT 4317 A 00 51 01**  
 6 Kästen ATHENA Art. **FP AT 6417 A 00 51 01**  
 Tragkraft 300 kg (150 kg PRO SEITE)

REGAL OHNE KÄSTEN ART. **F LC A173 01 52**





## KONFIGURIEREN SIE IHR REGAL

A= 985 mm  
B= 1067 mm

D= 1772 mm (46 SCHLITZE)  
E= 40 mm

EINSEITIGER

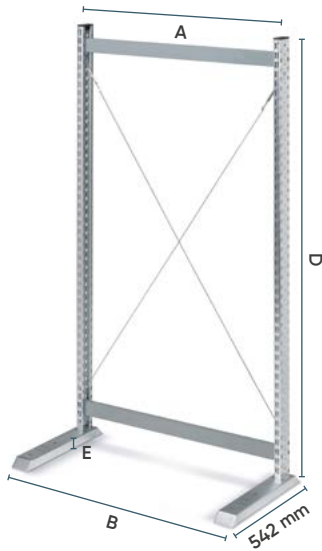

EINSEITIGER GRUNDRAHMEN MIT KREUZVERBUND

ART.		kg
F LC C173 00 52		75

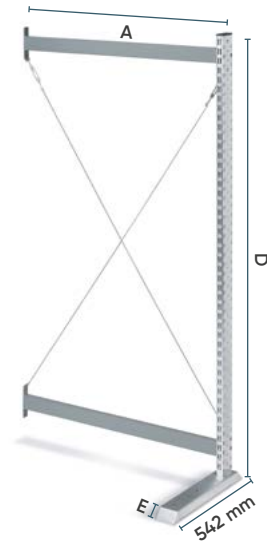

EINSEITIGER ANBAURAHMEN MIT KREUZVERBUND

ART.		kg
F LC D173 00 52		75

ZWEISEITIGER

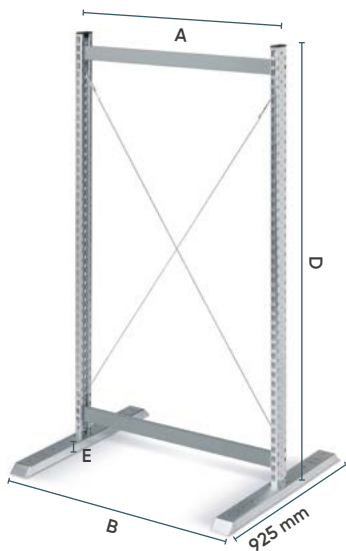

ZWEISEITIGER GRUNDRAHMEN MIT KREUZVERBUND

ART.		kg
F LC A173 00 52		150

Tragkraft 150 kg (75 kg PRO SEITE)

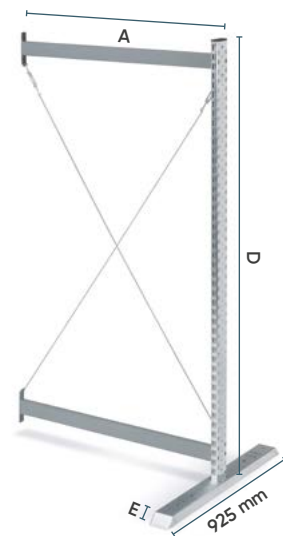

ZWEISEITIGER ANBAURAHMEN MIT KREUZVERBUND

ART.		kg
F LC B173 00 52		150

Tragkraft 150 kg (75 kg PRO SEITE)

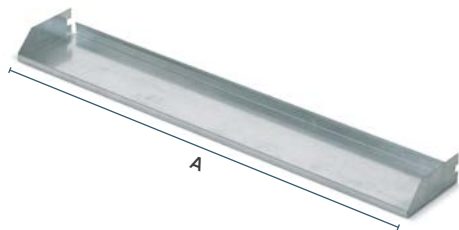

**FESTE KONSOLE LÄNGE 974 mm**

ART.	Tiefe mm	Istmass mm	kg
<b>F BL 7846 00 99</b>	150 (A = 985)	974x170x61 H	25

Fassungsvermögen: 9 Behälter COMPAT/ZEUS Gr. 1  
FARBE VERZINKT

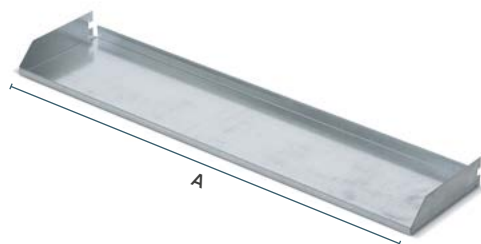

**FESTE KONSOLE LÄNGE 974 mm**

ART.	Tiefe mm	Istmass mm	kg
<b>F BL 7847 00 99</b>	205 (A = 985)	974x230x61 H	25

Fassungsvermögen: 6 Behälter COMPAT/ZEUS Gr. 2  
FARBE VERZINKT

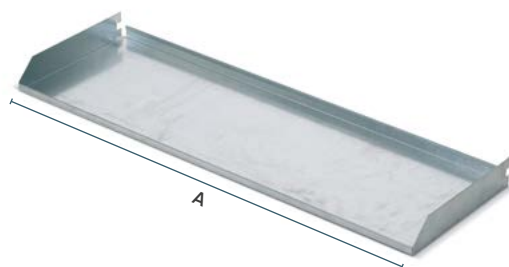

**FESTE KONSOLE LÄNGE 974 mm**

ART.	Tiefe mm	Istmass mm	kg
<b>F BL 7848 00 99</b>	295 (A = 985)	974x315x61 H	25

Fassungsvermögen: 4 Behälter COMPAT/ZEUS Gr. 3A2, COMPAT Gr. 3  
FARBE VERZINKT

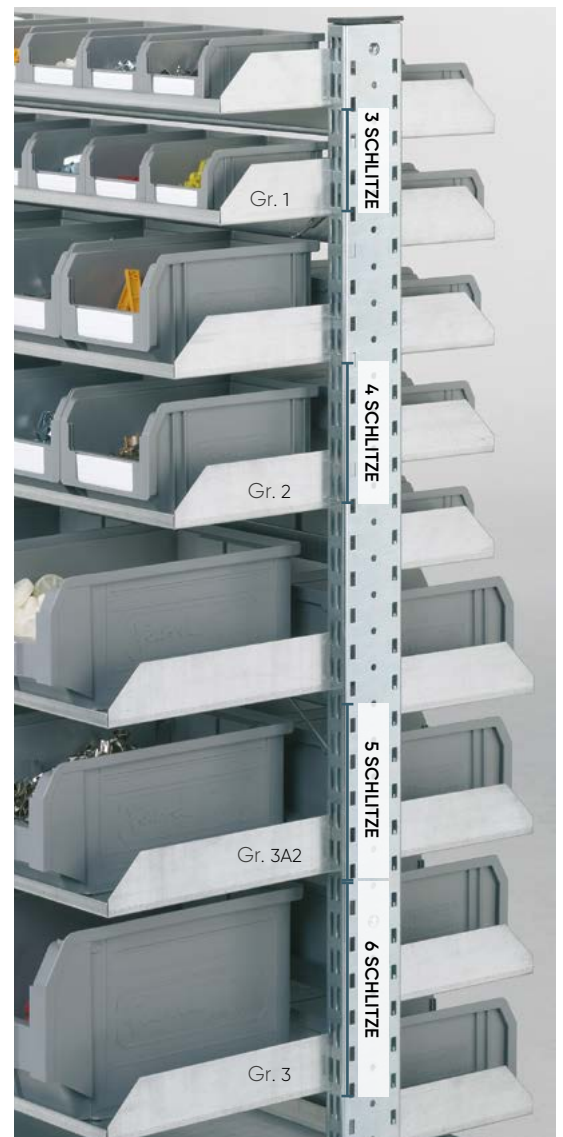



## NEIGBARE KONSOLE LÄNGE

ART.		Länge mm	kg
F BL 7750 00 _ _		220 (A= 985)	50
F BL 7755 00 _ _		320 (A= 985)	50
F BL 7760 00 _ _		420 (A= 985)	50
F BL 7762 00 _ _		600 (A= 985)	50

99 VERZINKT   
 01 RAL 7000   
 04 RAL 5012   
 08 RAL 7035   
 02 RAL 6011



## UNGELOCHTE WAND

ART.		Abmessungen mm	kg
F BL 7670 00 _ _		973x304 H (A= 985)	-

01 RAL 7000   
 04 RAL 5012   
 08 RAL 7035   
 02 RAL 6011

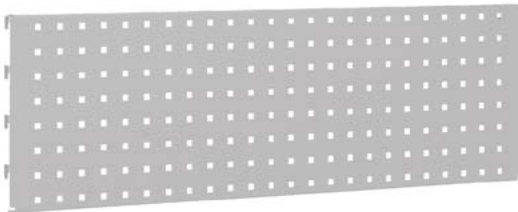

## LOCHWAND

ART.		Abmessungen mm	kg
F BL 7620 00 _ _		973x304 H (A= 985)	25

01 RAL 7000   
 04 RAL 5012   
 08 RAL 7035   
 02 RAL 6011

HAKEN SIEHE S. 893





**ROLLADEN**

ART.	Abmessungen mm	kg
F BL 7011 02	952x210x810 H	10

	01		04		08		02
RAL 7000		RAL 5012		RAL 7035		RAL 6011	

**HAKEN SIEHE S. 893**

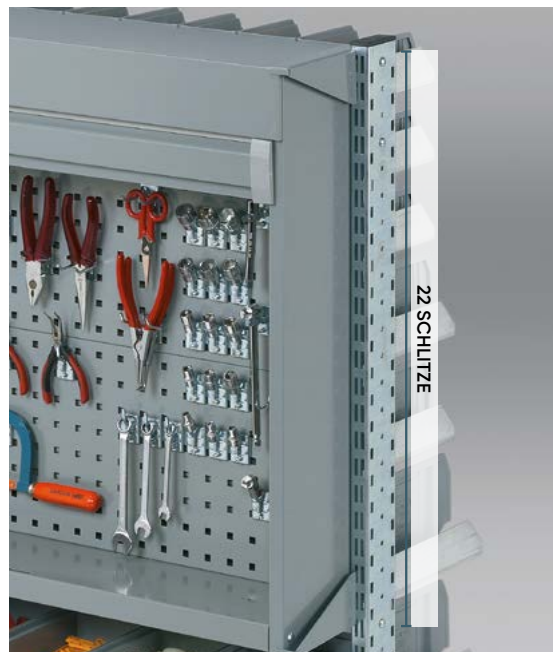

Steckdosengehäuse mit seitlicher Halterung

**STECKDOSENGEHÄUSE 220V IP30 MIT SEITLICHER HALTERUNG**

ART.	TYP UND ANZAHL VERKABELTER STECKDOSEN					
	D	F	GB	I	CH	IL
F BL 9361 10 59	5	-	-	-	-	-
F BL 9361 25 59	1	4	-	-	-	-
F BL 9361 30 59	-	-	3	-	-	-
F BL 9361 35 59	1	-	2	-	-	-
F BL 9361 45 59	1	-	-	4	-	-
F BL 9361 55 59	1	-	-	-	4	-
F BL 9361 75 59	1	-	-	-	-	4

Abmessungen mm 85x70x360 H

Serienmäßige Elektrikbestandteile mit Schutzgrad IP30:

- 1 Steckdosengehäuse mit 12 Module
- 1 Magnetotherschalter Differential 2P 230V AC 10A I Δ N=0,01A
- 2 gerade Anschlüsse PG16 cm 200 Kabelmantel Ø 16 mm
- 1 fester Industriestecker 220-250V 16A 2P+T
- 1 komplette Verkabelung für 3-5 Steckdosen (je nach Artikel)
- 3-5 Steckdosen 220-250V 10A 2P+T mit jeweiligen Bohrungsabdeckungen (je nach Artikel)



Steckdosengehäuse mit frontaler Halterung

**STECKDOSENGEHÄUSE 220V IP30 MIT FRONTALER HALTERUNG**

ART.	TYP UND ANZAHL VERKABELTER STECKDOSEN					
	D	F	GB	I	CH	IL
F BL 9360 10 59	5	-	-	-	-	-
F BL 9360 25 59	1	4	-	-	-	-
F BL 9360 30 59	-	-	3	-	-	-
F BL 9360 35 59	1	-	2	-	-	-
F BL 9360 45 59	1	-	-	4	-	-
F BL 9360 55 59	1	-	-	-	4	-
F BL 9360 75 59	1	-	-	-	-	4

Abmessungen mm 85x70x360 H

Serienmäßige Elektrikbestandteile mit Schutzgrad IP30:

- 1 Steckdosengehäuse mit 12 Module
- 1 Magnetotherschalter Differential 2P 230V AC 10A I Δ N=0,01A
- 2 gerade Anschlüsse PG16 cm 200 Kabelmantel Ø 16 mm
- 1 fester Industriestecker 220-250V 16A 2P+T
- 1 komplette Verkabelung für 3-5 Steckdosen (je nach Artikel)
- 3-5 Steckdosen 220-250V 10A 2P+T mit jeweiligen Bohrungsabdeckungen (je nach Artikel)